

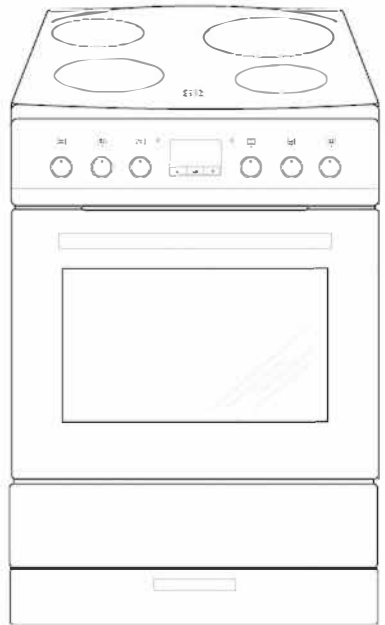

6120CE3.30eETaHbDQ(Xx)

HK7211SP



ΟΔΗΓΙΕΣ ΧΡΗΣΗΣ

ΑΓΑΠΗΤΕ ΠΕΛΑΤΗ,

Η κουζίνα είναι εξαιρετικά εύκολη στη χρήση και εξαιρετικά αποτελεσματική. Αφού διαβάσετε τις οδηγίες χρήσης, θα είναι εύκολο να λειτουργήσετε την κουζίνα.

Η συσκευή προτού συσκευασθεί και παραδοθεί από το εργοστάσιο κατασκευής, ελέγχεται πρώτα διεξοδικά, όσον αφορά την ασφάλεια και τη λειτουργικότητά της.

Πριν χρησιμοποιήσετε τη συσκευή, διαβάστε προσεκτικά τις οδηγίες χρήσης. Ακολουθώντας αυτές τις οδηγίες κατά γράμμα, θα είστε σε θέση να αποφύγετε τυχόν προβλήματα κατά τη χρήση της.

Είναι σημαντικό να κρατήσετε τις οδηγίες χρήσης. Φυλάξτε τις σε ασφαλές μέρος, έτσι ώστε να μπορείτε να τις συμβουλευθείτε ανά πάσα στιγμή.

Είναι απαραίτητο να ακολουθήσετε τις οδηγίες προσεκτικά, ώστε να αποφευχθούν πιθανά ατυχήματα.

Προσοχή!

Μη χρησιμοποιείτε την ηλεκτρική κουζίνα, μέχρι να έχετε διαβάσει αυτές τις οδηγίες χρήσης.

Η κουζίνα προορίζεται μόνο για οικιακή χρήση.

Ο κατασκευαστής διατηρεί το δικαίωμα να επιφέρει αλλαγές οι οποίες δεν επηρεάζουν τη λειτουργία της συσκευής.

ΠΕΡΙΕΧΟΜΕΝΑ

Οδηγίες ασφαλείας	4
Περιγραφή της συσκευής	9
Εγκατάσταση	11
Λειτουργία	14
Ψήσιμο στον φούρνο - πρακτικές συμβουλές	23
Δείγματα φαγητών	26
Καθαρισμός και συντήρηση	28
Τεχνικά χαρακτηριστικά	34

Προειδοποίηση: Η συσκευή καθώς και τα προσβάσιμα μέρη αυτής, θερμαίνονται κατά τη χρήση. Πρέπει να είστε ιδιαίτερα προσεκτικοί, ώστε να αποφύγετε να ακουμπήσετε τα θερμαντικά στοιχεία. Τα παιδιά ηλικίας κάτω των 8 ετών πρέπει να κρατούνται μακριά από την συσκευή εκτός και αν είναι κάτω από συνεχή επιτήρηση.

Αυτή η συσκευή μπορεί να χρησιμοποιείται από παιδιά 8 ετών και άνω και από άτομα με μειωμένες κινητικές, αισθητήριες ή διανοητικές δυνατότητες ή έλλειψη εμπειρίας και γνώσης μόνο αν επιβλέπονται ή αν έχουν πάρει οδηγίες σχετικά με την ασφαλή χρήση της συσκευής και έχουν κατανοήσει τους κίνδυνους που σχετίζονται με αυτήν. Τα παιδιά δεν πρέπει να παίζουν με τη συσκευή. Ο καθαρισμός και η συντήρηση της συσκευής δεν πρέπει να γίνεται από παιδιά χωρίς επίβλεψη.

Προειδοποίηση: Όταν μαγειρεύετε φαγητά που περιέχουν λάδι ή λίπος πρέπει να έχετε την εστία κάτω από διαρκή επιτήρηση, καθώς υπάρχει κίνδυνος πρόκλησης πυρκαγιάς.

ΠΟΤΕ να μην προσπαθήσετε να σβήσετε την πυρκαγιά με νερό. Απενεργοποιήστε τη συσκευή και καλύψτε τη φλόγα π.χ. με ένα καπάκι κατσαρόλας ή με μια κουβέρτα πυρόσβεσης.

Προειδοποίηση: Κίνδυνος πυρκαγιάς: μην τοποθετείτε αντικείμενα επάνω στις επιφάνειές ψησίματος.

Προειδοποίηση: Αν η επιφάνεια είναι ραγισμένη, απενεργοποιήστε τη συσκευή για να αποφύγετε την πιθανότητα ηλεκτροπληξίας.

ΟΔΗΓΙΕΣ ΑΣΦΑΛΕΙΑΣ

Κατά τη χρήση, στη συσκευή αναπτύσσονται υψηλές θερμοκρασίες. Αποφύγετε την επαφή με τα θερμαντικά στοιχεία στο εσωτερικό του φούρνου.

Τα προσβάσιμα μέρη του φούρνου ενδέχεται να αναπτύξουν υψηλές θερμοκρασίες κατά τη χρήση. Προφυλάξτε τα μικρά παιδιά κρατώντας τα μακριά από τη συσκευή.

Προειδοποίηση: Μη χρησιμοποιείτε ισχυρά καθαριστικά κι αιχμηρά αντικείμενα ή μεταλλικές ξύστρες για να καθαρίσετε τη γυάλινη πόρτα του φούρνου, καθώς μπορεί να χαράξουν την επιφάνειά της και να οδηγήσουν στον θρυμματισμό του γυαλιού.

Προειδοποίηση: Βεβαιωθείτε ότι η συσκευή έχει απενεργοποιηθεί προτού αντικαταστήσετε την εσωτερική λάμπα, προκειμένου να αποφύγετε την πιθανότητα ηλεκτροπληξίας.

Δεν πρέπει να χρησιμοποιείτε ατμοκαθαριστές για τον καθαρισμό της συσκευής.

Κίνδυνος εγκαυμάτων! Κατά το άνοιγμα της πόρτας της συσκευής μπορεί να εξέλθει ζεστός ατμός. Να είστε προσεχτικοί όταν ανοίγετε τον φούρνο κατά τη διάρκεια ή/και μετά το μαγείρεμα. ΜΗΝ ακουμπάτε πάνω στην πόρτα όταν την ανοίγετε. Παρακαλούμε σημειώστε ότι, ανάλογα με τη θερμοκρασία, ο ατμός μπορεί να είναι αόρατος.

ΟΔΗΓΙΕΣ ΑΣΦΑΛΕΙΑΣ

- Η εγκατάσταση της συσκευής πρέπει να γίνει από εξειδικευμένο ηλεκτρολόγο
- Μην τοποθετείτε τη συσκευή κοντά σε συσκευές ψύξης.
- Η επισκευή της συσκευής πρέπει να γίνεται μόνο από τον εξουσιοδοτημένο τεχνικό της εταιρείας.
- Τυχόν επισκευή από μη εξουσιοδοτημένο τεχνικό μπορεί να θέσει σε κίνδυνο την ασφάλεια της συσκευής καθώς επίσης και τη δική σας.
- Η συσκευή αποσυνδέεται από το ρεύμα μόνο όταν αποσυνδέσετε το φις από την πρίζα ή όταν κατεβάσετε τον διακόπτη ρεύματος.
- Κρατάτε πάντα τα παιδιά μακριά από τη συσκευή. Κατά τη διάρκεια της χρήσης η συσκευή αναπτύσσει υψηλές θερμοκρασίες. Η επαφή με τα θερμά τμήματα της συσκευής μπορεί να προκαλέσει εγκαύματα.
- Βεβαιωθείτε ότι μικρά αντικείμενα του οικιακού εξοπλισμού, συμπεριλαμβανομένων των καλωδίων σύνδεσης, δεν έρχονται σε επαφή με τις μαγειρικές εστίες ή τον φούρνο, καθώς η μόνωση που έχει αυτός ο εξοπλισμός συνήθως δεν είναι ανθεκτική στις υψηλές θερμοκρασίες.
- Μην αφήνετε την κουζίνα χωρίς επίβλεψη κατά τη διάρκεια του τηγανίσματος. Τα λάδια και τα λίπη μπορούν να πάρουν φωτιά εξ αιτίας υπερθέρμανσης.
- Μην επιτρέπετε να λεκιάζουν οι εστίες και αποτρέψτε το στάξιμο υγρών κατά το μαγείρεμα πάνω στην επιφάνεια των εστιών. Αυτό ισχύει ειδικά για τη ζάχαρη που μπορεί να αντιδράσει με τη θερμή κεραμική εστία και να προκαλέσει ανεπανόρθωτη βλάβη. Οποιαδήποτε σταξίματα θα πρέπει να καθαρίζονται την ώρα που συμβαίνουν.
- Μην τοποθετείτε μην υγρό πάτο πάνω στις θερμές ζώνες θέρμανσης, μπορεί να προκληθούν μη αναστρέψιμες αλλαγές στην όψη τους (μη αφαιρούμενοι λεκέδες).
- Χρησιμοποιείτε σκεύη ειδικά για κεραμικές εστίες, διευκρινισμένα ότι είναι κατάλληλα για αυτή τη χρήση από τον κατασκευαστή τους.
- Αν εμφανιστούν ατέλειες, βαθιές χαρακιές, ρωγμές ή κομμάτια υλικού πάνω στις κεραμικές εστίες, σταματήστε αμέσως τη λειτουργία της κουζίνας κι επικοινωνήστε με ένα εξουσιοδοτημένο service.
- Μην ενεργοποιείτε τις εστίες πριν τοποθετήσετε κάποιο σκεύος πάνω τους.
- Μη χρησιμοποιείτε σκεύη με αιχμηρά άκρα, μπορεί να προκαλέσουν ζημιά στις κεραμικές εστίες.
- Μην κοιτάτε απευθείας προς τις ζώνες θέρμανσης αλογόνου (χωρίς να καλύπτονται από κάποιο σκεύος), καθώς θερμαίνονται.
- Μην τοποθετείτε σκεύη που ζυγίζουν άνω των 15 κιλών πάνω στην ανοιχτή πόρτα του φούρνου και άνω των 25 κιλών πάνω στις εστίες.
- Μη χρησιμοποιείτε ισχυρά καθαριστικά και αιχμηρά αντικείμενα για να καθαρίσετε την πόρτα του φούρνου, καθώς μπορεί να χαράξουν την επιφάνεια και να οδηγήσουν στο θρυμματισμό του γυαλιού.
- Μη χρησιμοποιείτε τη συσκευή εάν υπάρχει βλάβη. Η όποια βλάβη πρέπει να επισκευαστεί αποκλειστικά από εξουσιοδοτημένο τεχνικό της εταιρείας.
- Σε περίπτωση βλάβης, απενεργοποιήστε τη συσκευή βγάζοντάς το φις από την πρίζα ή κατεβάστε τον διακόπτη ρεύματος και καλέστε το εξουσιοδοτημένο συνεργείο για να την επισκευάσει.
- Οι κανόνες και οι διατάξεις που περιέχονται σε αυτό το εγχειρίδιο οδηγιών χρήσης πρέπει να τηρούνται αυστηρά. Μην επιτρέπετε σε κανέναν που δεν είναι εξοικειωμένος με το περιεχόμενο του παρόντος εγχειριδίου οδηγιών να χρησιμοποιήσει την κουζίνα.
- Η συσκευή έχει σχεδιαστεί μόνο για μαγείρεμα. Οποιαδήποτε άλλη χρήση (π.χ. για θέρμανση) δεν συμμορφώνεται με το προφίλ λειτουργίας της και μπορεί να προκαλέσει κίνδυνο.

ΠΩΣ ΝΑ ΕΞΟΙΚΟΝΟΜΗΣΕΤΕ ΕΝΕΡΓΕΙΑ



Η χρήση της ηλεκτρικής ενέργειας με έναν συνετό τρόπο βοηθάει στην εξοικονόμηση χρημάτων, καθώς επίσης και στην προστασία του περιβάλλοντος. Γι' αυτό ας εξοικονομήσουμε ενέργεια! Δείτε παρακάτω πως θα το πετύχετε:

● Χρησιμοποιήστε τα κατάλληλα σκεύη για μαγείρεμα.

Σκεύη με παχιές και επίπεδες βάσεις μπορεί να εξοικονομήσουν έως και το 1/3 της ηλεκτρικής ενέργειας. Μην παραλείπετε να καλύπτετε τα σκεύη κατά το μαγείρεμα. Διαφορετικά, καταναλώνετε έως και 4 φορές περισσότερη ενέργεια.

● Ταιριάξτε την επιφάνεια της κατσαρόλας με την επιφάνεια της εστίας.

Η κατσαρόλα δεν πρέπει ποτέ να είναι μικρότερη από την εστία.

● Διατηρήστε καθαρές τις εστίες και τις βάσεις από τα σκεύη σας.

Οι μη καθαρές επιφάνειες μπορεί να δυσκολέψουν τη μεταφορά θερμότητας και τα καμένα υπολείμματα φαγητού μπορούν να αφαιρεθούν μόνο με καθαριστικά προϊόντα που συνήθως είναι επιβλαβή για το περιβάλλον.

● Μην ανοίγετε τακτικά το καπάκι του σκεύους που χρησιμοποιείτε για το μαγείρεμα (μια κατσαρόλα της οποίας το καπάκι ανοίγει τακτικά, δυσκολεύεται να βράσει!).

Μην ανοίγετε την πόρτα του φούρνου συχνά και χωρίς λόγο.

● Σβήστε τον φούρνο σε κατάλληλο χρόνο προκειμένου να κάνετε χρήση της παραμένουσας θερμότητας.

Όταν μαγειρεύετε πολλές ώρες, σβήστε τις εστίες μαγειρέματος 5 με 10 λεπτά πριν τελειώσει το μαγείρεμα. Το φαγητό μαγειρεύεται με την παραμένουσα θερμότητα κι εξοικονομείται έως και 20% ενέργεια.

● Χρησιμοποιείτε τον φούρνο μόνο για να μαγειρέψετε μεγάλα γεύματα.

Κρέας μέχρι 1 κιλό μπορεί να μαγειρευτεί οικονομικότερα σε ένα τηγάνι πάνω στις εστίες της κουζίνας.

● Κάντε χρήση της παραμένουσας θερμότητας του φούρνου.

Αν ο απαραίτητος χρόνος ψησίματος είναι περισσότερο από 40 λεπτά, κλείστε τον φούρνο 10 λεπτά νωρίτερα και αφήστε το φαγητό μέσα στον θάλαμο ούτως ώστε να επωφεληθείτε από την παραμένουσα θερμότητα.

Σημαντικό! Κατά τη χρήση του χρονοδιακόπτη, ρυθμίστε τον χρόνο ψησίματος σε λίγο συντομότερο χρονικό διάστημα από αυτό που είναι απαραίτητο για το φαγητό που ετοιμάζετε.

● Βεβαιωθείτε ότι η πόρτα του φούρνου είναι καλά κλειστή.

Η θερμότητα μπορεί να διαρρεύσει στην περίπτωση που υπάρχουν βρωμιές στο λάστιχο στεγανοποίησης της πόρτας του φούρνου. Στην περίπτωση αυτή φροντίστε να τις καθαρίσετε αμέσως.

● Μην εγκαταστήσετε τη συσκευή κοντά σε συσκευές ψύξης, όπως ψυγεία ή καταψύκτες.

Διαφορετικά, αυξάνετε άσκοπα την κατανάλωση ενέργειας.

ΑΠΟΣΥΣΚΕΥΑΣΙΑ



Η συσκευασία της συσκευής είναι τέτοια ώστε να την προστατεύει από τυχόν φθορές κατά τη μεταφορά. Μόλις αφαιρέσετε τα υλικά της συσκευασίας, απορρίψτε τα με τρόπο που δεν αποτελεί

κίνδυνο για το περιβάλλον.

Όλα τα υλικά που έχουν χρησιμοποιηθεί για τη συσκευασία είναι φιλικά προς το περιβάλλον, είναι 100% ανακυκλώσιμα και φέρουν επάνω την κατάλληλη επισήμανση.

Προσοχή! Τα υλικά της συσκευασίας (σακούλες από πολυαιθυλένιο, κομμάτια από πολυστυρένιο) πρέπει να κρατούνται μακριά από τα παιδιά κατά τη διάρκεια της αποσυσκευασίας.

ΑΝΑΚΥΚΛΩΣΗ



Το σύμβολο αυτό που εμφανίζεται πάνω στο προϊόν, στις οδηγίες χρήσης ή τη συσκευασία υποδεικνύει ότι δεν πρέπει να μεταχειρίζεστε το προϊόν αυτό ως οικιακό απόρριμμα, αλλά πρέπει να παραδίδεται στο κατάλληλο

σημείο συλλογής για την ανακύκλωση ηλεκτρικού και ηλεκτρονικού εξοπλισμού. Εξασφαλίζοντας ότι το προϊόν αυτό διατίθεται σωστά, συμβάλλετε στην αποτροπή αρνητικών συνεπειών για το περιβάλλον και την ανθρώπινη υγεία, οι οποίες θα μπορούσαν διαφορετικά να προκληθούν από ακατάλληλο χειρισμό απόρριψης του προϊόντος. Για πληροφορίες σχετικά με την απόρριψη ηλεκτρικών συσκευών επικοινωνήστε με τον Δήμο της περιοχής σας ή με το κατάστημα από όπου προμηθευτήκατε την ηλεκτρική συσκευή.

Το προϊόν που αγοράσατε έχει σχεδιαστεί και κατασκευαστεί με υλικά που μπορούν να ανακυκλωθούν και τα οποία φέρουν σχετική σήμανση. Ανακυκλώνοντας τα υλικά συνεισφέρετε σημαντικά στην προστασία του περιβάλλοντος.

ΠΕΡΙΓΡΑΦΗ ΤΗΣ ΣΥΣΚΕΥΗΣ

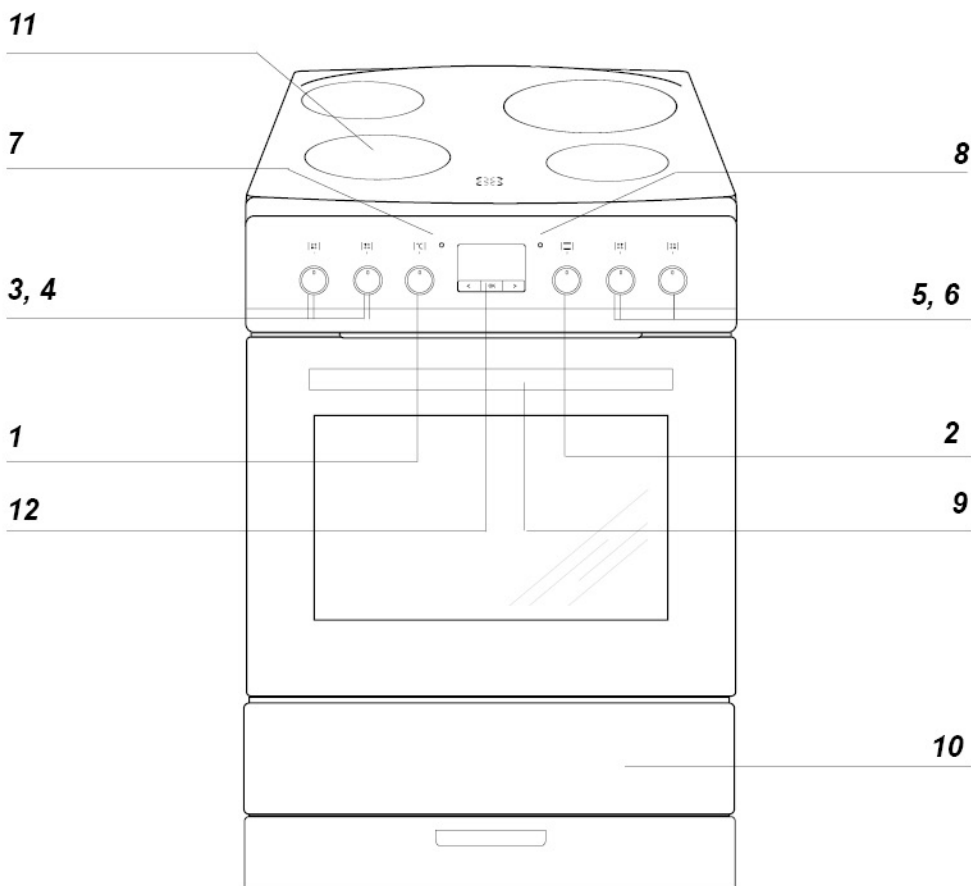

- 1 Διακόπτης ρύθμισης θερμοκρασίας
- 2 Διακόπτης επιλογής λειτουργίας φούρνου
- 3, 4, 5, 6 Διακόπτες λειτουργίας εστιών μαγειρέματος
- 7 Ενδεικτική λυχνία θερμοστάτη L
- 8 Ενδεικτική λυχνία λειτουργίας φούρνου R
- 9 Χειρολαβή πόρτας φούρνου
- 10 Συρτάρι
- 11 Κεραμική εστία μαγειρέματος
- 12 Ηλεκτρονικός προγραμματιστής

ΧΑΡΑΚΤΗΡΙΣΤΙΚΑ ΤΗΣ ΣΥΣΚΕΥΗΣ

Κεραμική εστία:

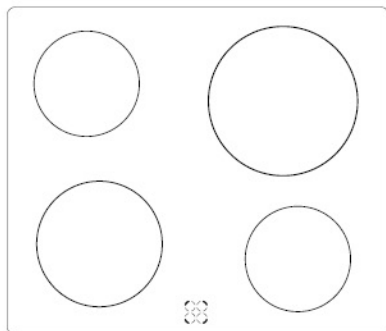

Εξαρτήματα συσκευής:

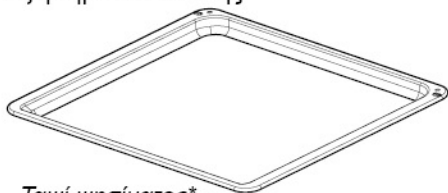

Ταψί ψησίματος*

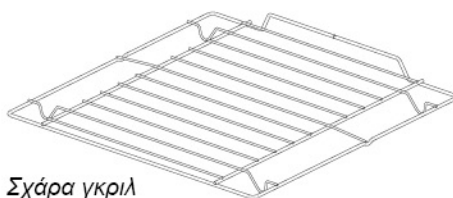

Σχάρα γκριλ
(στεγνώματος)

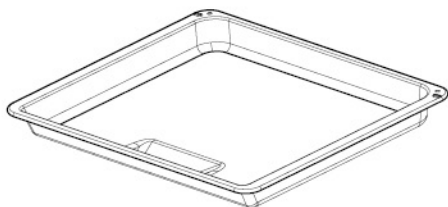

Βαθύ ταψί*

Πλαϊνά
στηρίγματα

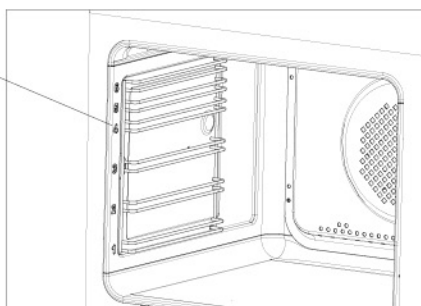

* προαιρετικά, διαθεσιμότητα ανάλογα με το μοντέλο

ΕΓΚΑΤΑΣΤΑΣΗ

Εγκατάσταση της συσκευής

- Η ηλεκτρική κουζίνα πρέπει να είναι στεγνή και ευάερη και να έχει επαρκή εξαερισμό, σύμφωνα με τις υπάρχουσες τεχνικές προδιαγραφές.
- Ο χώρος που θα την τοποθετήσετε πρέπει να έχει εγκατεστημένο σύστημα απορρόφησης, ούτως ώστε να απομακρύνονται οι ατμοί που παράγονται κατά το μαγείρεμα. Τέτοιο σύστημα είναι ο απορροφητήρας ή παρόμοιο σύστημα εξαερισμού. Η εγκατάσταση του απορροφητήρα πρέπει να γίνει σύμφωνα με τις οδηγίες του κατασκευαστή του. Η συσκευή πρέπει να τοποθετηθεί με τέτοιο τρόπο ώστε να είναι εύκολα προσβάσιμα όλα τα χειριστήρια ελέγχου.
- Τα έπιπλα που έρχονται σε επαφή με τη συσκευή, θα πρέπει να είναι καλυμμένα με υλικό ανθεκτικό στις υψηλές θερμοκρασίες (έως 100°C). Αυτό αποτρέπει την παραμόρφωση της επιφανείας ή την αποκόλληση των επιστρώσεων των επίπλων. Αν δεν είστε βέβαιοι για την αντοχή των επίπλων σας στη θερμότητα, πρέπει να αφήσετε ελεύθερο χώρο τουλάχιστον 2 εκατοστών γύρω από τη συσκευή. Ο τοίχος πίσω από τη συσκευή πρέπει να είναι ανθεκτικός στις υψηλές θερμοκρασίες. Κατά τη διάρκεια λειτουργίας της συσκευής στο πίσω μέρος της αναπτύσσονται υψηλές θερμοκρασίες (έως και 50°C πάνω από τη θερμοκρασία περιβάλλοντος), για αυτό βεβαιωθείτε ότι η επιφάνεια πίσω από την κουζίνα είναι ανθεκτική σε υψηλές θερμοκρασίες.
- Η κουζίνα πρέπει να τοποθετείται σε σκληρό και ίσιο πάτωμα. Μην την τοποθετείτε πάνω σε βάση.
- Πριν χρησιμοποιήσετε τη συσκευή βεβαιωθείτε ότι είναι σωστά ευθυγραμμισμένη καθώς αυτό είναι πολύ σημαντικό για τη σωστή διανομή των μαγειρικών ελαίων

στην κατασρόλα. Γι' αυτόν τον σκοπό υπάρχουν ρυθμιζόμενα πόδια στο κάτω μέρος της συσκευής, εύκολα προσβάσιμα μόλις βγάλετε το συρτάρι. Η δυνατότητα ρύθμισης είναι +/- 5 χιλιοστά.

Εγκαθιστώντας τον βραχίονα προστασίας από ανατροπή.

Ο βραχίονας αποτρέπει την ανατροπή της συσκευής. Όταν ο βραχίονας είναι τοποθετημένος, η συσκευή δε θα ανατραπεί στην περίπτωση που π.χ. ένα παιδί προσπαθήσει να σκαρφαλώσει στην πόρτα της.

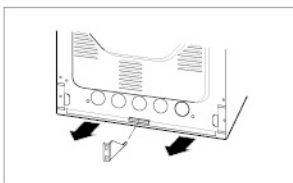
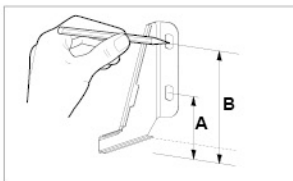

Ύψος συσκευής 850 mm
A=60 mm
B=103 mm

Ύψος συσκευής 900 mm
A=104 mm
B=147 mm

ΕΓΚΑΤΑΣΤΑΣΗ

Ηλεκτρική σύνδεση

Προειδοποίηση!

Όλες οι ηλεκτρολογικές εργασίες πρέπει να γίνονται από έναν εξειδικευμένο και αδειούχο ηλεκτρολόγο. Δεν επιτρέπεται να γίνουν τροποποιήσεις ή μετατροπές στην τροφοδοσία ρεύματος της συσκευής.

Οδηγίες συνδέσεων

Η συσκευή είναι κατασκευασμένη για να λειτουργεί με τριφασικό εναλλασσόμενο ρεύμα (400V 3N~50Hz). Η τάση λειτουργίας των θερμαντικών στοιχείων είναι 230V. Η συσκευή μπορεί να λειτουργήσει και με μονοφασικό ρεύμα, με κατάλληλη συνδεσμολογία σύμφωνα με το παρακάτω διάγραμμα. Το παρακάτω διάγραμμα υπάρχει και στο καπάκι του κιβωτίου ηλεκτρικών συνδέσεων. Θυμηθείτε ότι τα καλώδια και οι συνδέσεις τους πρέπει να ανταποκρίνονται στις απαιτήσεις της συσκευής.

Το καλώδιο σύνδεσης πρέπει να ασφαλιστεί με ειδικό σφικτήρα.

Προειδοποίηση!

Θυμηθείτε να συνδέσετε τον αγωγό

γείωσης στο τερματικό με την ένδειξη \oplus .

Το ηλεκτρικό κύκλωμα τροφοδοσίας της συσκευής πρέπει να περιλαμβάνει διακόπτη ασφαλείας που να μπορεί να διακόπτει την παροχή άμεσα σε περίπτωση έκτακτης ανάγκης.

Η ελάχιστη απόσταση μεταξύ των επαφών του διακόπτη ασφαλείας πρέπει να είναι 3 χιλιοστά τουλάχιστον.

Πριν από τη σύνδεση της συσκευής στο ρεύμα, είναι σημαντικό να διαβάσετε τις πληροφορίες που αναγράφονται στην πινακίδα τύπου της συσκευής και του κιβωτίου σύνδεσης.

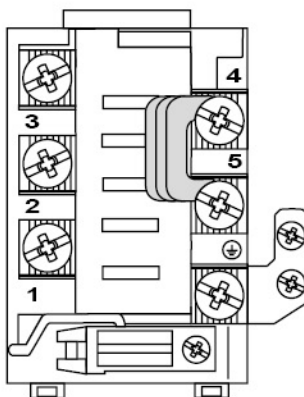
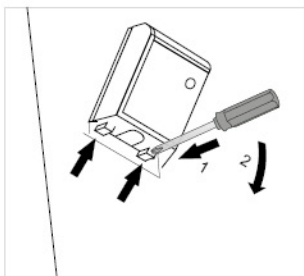

ΕΓΚΑΤΑΣΤΑΣΗ

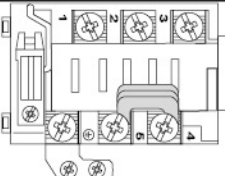
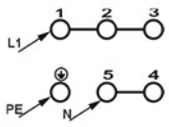
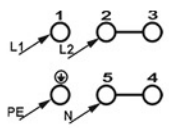
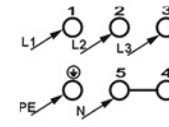
ΔΙΑΓΡΑΜΜΑ ΣΥΝΔΕΣΜΟΛΟΓΙΑΣ Προσοχή! Τάση θερμαντικών στοιχείων 230V				Συνιστώμενος τύπος καλωδίου
1	Για σύνδεση σε δίκτυο 230V με γείωση, πρέπει να γεφυρωθούν τα τερματικά 1–2–3 και τα τερματικά 4–5. Το καλώδιο γείωσης να συνδεθεί στο τερματικό με την ένδειξη \oplus .			H05VV-F3G4
2	Για σύνδεση σε δίκτυο 400/230V με γείωση 2 φάσεων, πρέπει να γεφυρωθούν τα τερματικά 2–3 και τα τερματικά 4–5. Το καλώδιο γείωσης να συνδεθεί στο τερματικό με την ένδειξη \oplus .			H05VV-F4G2,5
3	Για σύνδεση σε δίκτυο 400/230V με γείωση 3 φάσεων, πρέπει οι φάσεις να συνδεθούν στα τερματικά 1, 2, και 3 και να γεφυρωθούν τα τερματικά 4–5. Το καλώδιο γείωσης να συνδεθεί στο τερματικό με την ένδειξη \oplus .			H05VV-F5G1,5
L1=R, L2=S, L3=T, N=ουδέτερος, PE=αγωγός γείωσης				

ΛΕΙΤΟΥΡΓΙΑ

Πριν από την πρώτη χρήση

- Αφαιρέστε τα υλικά συσκευασίας, αδειάστε το συρτάρι και καθαρίστε καλά το εσωτερικό του φούρνου και την επιφάνεια των εστιών.
- Αφαιρέστε και πλύνετε καλά όλα τα εσωτερικά εξαρτήματα του φούρνου με ζεστό νερό και απορρυπαντικό.
- Ανοίξτε τον εξαερισμό του χώρου ή ένα παράθυρο.
- Ζεστάνετε τον φούρνο (σε θερμοκρασία 250°C για 30 λεπτά περίπου), απομακρύνετε πιθανούς λεκέδες και καθαρίστε προσεκτικά. Οι εστίες μαγειρέματος θα πρέπει να θερμανθούν για περίπου 4 λεπτά χωρίς να τοποθετήσετε οποιοδήποτε μαγειρικό σκεύος επάνω τους.

Ο φούρνος είναι εξοπλισμένος με πιεζόμενους διακόπτες. Για να επιλέξετε μία λειτουργία, ακολουθήστε τα παρακάτω βήματα:

1. Πιέστε απαλά κι ελευθερώστε έναν διακόπτη για να βγει προς τα έξω,
2. Γυρίστε τον διακόπτη επιλογής λειτουργίας στην επιθυμητή λειτουργία.

Τα σύμβολα που είναι τυπωμένα γύρω από τον σχετικό διακόπτη υποδεικνύουν τις διαθέσιμες λειτουργίες του φούρνου.

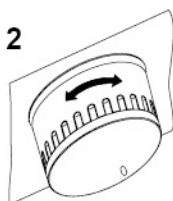
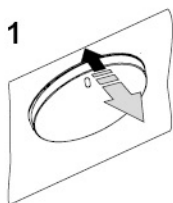

Σημαντικό!

Σε φούρνους που είναι εξοπλισμένοι με ηλεκτρονικό προγραμματιστή, θα αναβοσβήνει η ένδειξη ώρας "0.00" στο πεδίο εμφάνισης του χρόνου όταν συνδέσετε τη συσκευή με το ηλεκτρικό ρεύμα.

Ο προγραμματιστής πρέπει να ρυθμιστεί με την τρέχουσα ώρα (Δείτε «Ηλεκτρονικός προγραμματιστής»). Εάν δεν ρυθμίσετε την τρέχουσα ώρα, δεν θα είναι δυνατή η λειτουργία του φούρνου.

Σημαντικό!

Για να καθαρίσετε τον φούρνο, χρησιμοποιήστε μόνο ένα πανί καλά πλυμένο με χλιαρό νερό, στο οποίο θα έχετε προσθέσει μικρή ποσότητα απορρυπαντικού υγρού πιάτων.

ΛΕΙΤΟΥΡΓΙΑ

► Ελέγχοντας τις ζώνες θέρμανσης των κεραμικών εστιών.

Επιλογή σωστού σκεύος

Φροντίστε το μαγειρικό σκεύος που χρησιμοποιείτε να έχει τουλάχιστον ίδια διάμετρο με τη ζώνη μαγειρέματος που το τοποθετείτε. **Μη χρησιμοποιείτε σκεύη με κυρτή ή κοίλη βάση.** Να θυμάστε πάντα να σκεπάζετε το σκεύος σας με το κατάλληλο καπάκι. Συνίσταται να χρησιμοποιείτε σκεύη με παχιά κι επίπεδη βάση.

Εάν τα σκεύη σας είναι λερωμένα ή καμένα είναι αδύνατο να κάνετε πλήρη εκμετάλλευση της θερμότητας που παράγεται.



Επιλογή του κατάλληλου επιπέδου θερμοκρασίας

Οι εστίες έχουν διαφορετικά επίπεδα θερμότητας. Μπορείτε να επιλέξετε το επιθυμητό επίπεδο περιστρέφοντας τον κατάλληλο διακόπτη δεξιά ή αριστερά. Όταν ενεργοποιείτε μία εστία, ανάβει η σχετική ενδεικτική λυχνία στο πάνελ χειρισμού.

- 0 Κλειστός διακόπτης
- MIN, προθέρμανση
- 1 Σιγανό βράσιμο λαχανικών, αργό μαγείρεμα
- Σούπες, μεγαλύτερα γεύματα
- 2 Αργό τηγάνισμα
- Ψήσιμο κρεατικών, ψαρικών
- 3 MAX, γρήγορο ψήσιμο, γρήγορο μαγείρεμα, τηγάνισμα

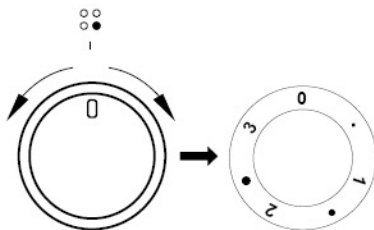

ΛΕΙΤΟΥΡΓΙΑ

Ένδειξη ζώνης μαγειρέματος

Εάν η θερμοκρασία σε μια ζώνη μαγειρέματος ξεπεράσει τους 50°C θα ανάψει η προειδοποιητική ένδειξη της συγκεκριμένης ζώνης. Ο σκοπός της ένδειξης αυτής είναι να προειδοποιήσει τον χρήστη της κουζίνας να μην αγγίξει μια ζώνη που είναι ακόμα ζεστή.

Περίπου 5 με 10 λεπτά μετά την απενεργοποίηση της ζώνης, θα υπάρχει ακόμα παραμένουσα θερμότητα διαθέσιμη για χρήση, για παράδειγμα για να ζεστάνετε κάτι ή να διατηρήσετε ένα πιάτο ζεστό χωρίς να ενεργοποιήσετε άλλη ζώνη μαγειρέματος.

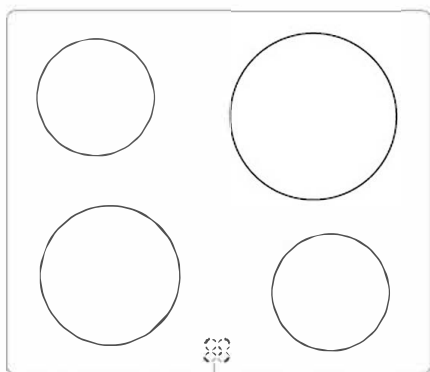

Ένδειξη ζώνης μαγειρέματος

ΛΕΙΤΟΥΡΓΙΑ

Λειτουργία του προγραμματιστή

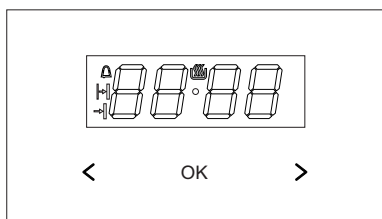

- ok - πλήκτρο επιλογής του τρόπου λειτουργίας
- > - πλήκτρο Συμ
- < - πλήκτρο Μεί
- 🕒 - σύμ λο ετοιμότητας λειτουργίας
- 🕒 - σύμ λο χρονοδιακόπτη
- ⏪ - σύμ λο χρόνου διάρκειας λειτουργίας
- ⏩ - σύμβολο χρόνου ολοκλήρωσης λειτουργίας

Ρύθμιση τρέχουσας ώρας

Μετά τη σύνδεση στο δίκτυο ή από επανεκκίνηση λόγω διακοπής ρεύματος, η οθόνη απεικονίζει την ένδειξη 0,00 η οποία αναβοσβήνει:

- πιέστε και κρατήστε πατημένο το πλήκτρο ok (ή ταυτόχρονα τα πλήκτρα < / >) μέχρι στην οθόνη να εμφανιστεί το σύμβολο 🕒, ενώ η τελεία κάτω από το σύμβολο θα αναβοσβήνει,
- εντός 7 δευτερολέπτων, ρυθμίστε την τρέχουσα ώρα χρησιμοποιώντας τα πλήκτρα < / >.

Περίπου 7 δευτερόλεπτα μετά την ολοκλήρωση της λειτουργίας ρύθμισης της ώρας, τα νέα δεδομένα θα αποθηκευτούν και η τελεία κάτω από το σύμβολο 🕒 θα σταματήσει να αναβοσβήνει.

Μπορείτε να διορθώσετε την ώρα αργότερα πατώντας ταυτόχρονα τα πλήκτρα < / >, η αλλαγή της ώρας θα είναι δυνατή όταν η τελεία κάτω από το σύμβολο 🕒 θα αναβοσβήνει.

Προσοχή!

Ο φούρνος μπορεί να τεθεί σε λειτουργία όταν στην οθόνη εμφανιστεί το σύμβολο 🕒.

Χρονοδιακόπτης

Ο χρονοδιακόπτης μπορεί να ενεργοποιηθεί ανά πάσα στιγμή, ανεξάρτητα από την κατάσταση άλλων λειτουργιών του προγραμματιστή. Το εύρος χρόνου κυμαίνεται από 1 λεπτό έως 23 ώρες και 59 λεπτά.

Για να ρυθμίσετε το χρονόμετρο πρέπει να:

- πατήστε το πλήκτρο ok, στην οθόνη θα αναβοσβήνει το σύμβολο 🕒:
- ρυθμίστε το χρονοδιακόπτη με τα πλήκτρα < / >, η οθόνη εμφανίζει το ρυθμισμένο χρονοδιακόπτη και την ενεργοποιημένη λειτουργία 🕒, ενώ μετά το τέλος του καθορισμένου χρόνου ακούγεται ηχητικό σήμα και αναβοσβήνει το 🕒
- πιέστε και κρατήστε πατημένο το πλήκτρο < / > ή ΠΙΝΑΚΑΣ ΧΕΙΡΙΣΜΟΥ για να σταματήσετε το ηχητικό σήμα, το σύμβολο 🕒 θα σβήσει, ενώ στην οθόνη μετά από 7 δευτερόλεπτα θα εμφανιστεί η τρέχουσα ώρα.

Προσοχή!

Εάν το ηχητικό σήμα δεν σταματήσει χειροκίνητα, θα σταματήσει αυτόματα μετά από περίπου 7 λεπτά.

Ημιαυτόματη λειτουργία

Όταν ο φούρνος πρέπει να απενεργοποιηθεί μία συγκεκριμένη ώρα, τότε:

- ρυθμίστε τον επιλογέα λειτουργίας του φούρνου και τον επιλογέα ρύθμισης της θερμοκρασίας στις θέσεις που θα λειτουργήσει ο φούρνος,
- πιέστε το πλήκτρο ok μέχρι να εμφανιστεί στην οθόνη η μικρής διάρκειας ένδειξη dur, ενώ το σύμβολο ⏪ θα αναβοσβήνει,
- ρυθμίστε τον επιθυμητό χρόνο λειτουργίας με τα πλήκτρα < / >, στο εύρος 1 λεπτό έως 10 ώρες.

ΛΕΙΤΟΥΡΓΙΑ

Ο καθορισμένος χρόνος θα αποθηκευτεί μετά από περίπου 7 δευτερόλεπτα, στην οθόνη θα εμφανιστεί ξανά η τρέχουσα ώρα με αναμμένο το σύμβολο ⏰ .

Μετά την πάροδο του καθορισμένου χρόνου, ο φούρνος θα σβήσει αυτόματα, θα ενεργοποιηθεί το ηχητικό σήμα και τα σύμβολα ⏰ και ⏰ θα αναβοσβήνουν,

- τοποθετήστε τους επιλογείς λειτουργίας του φούρνου και ρύθμισης της θερμοκρασίας στη θέση απενεργοποίησης
- πιέστε και κρατήσετε πατημένο το πλήκτρο $< / >$ ή OK για να σταματήσετε το ηχητικό σήμα, τα σύμβολα ⏰ και ⏰ θα σβήσουν, ενώ στην οθόνη μετά από 7 δευτερόλεπτα θα εμφανιστεί η τρέχουσα ώρα.

Αυτόματη λειτουργία

Εάν ο φούρνος πρέπει να είναι ενεργοποιημένος για συγκεκριμένο χρόνο λειτουργίας και να απενεργοποιηθεί σε καθορισμένη ώρα, τότε πρέπει να ρυθμίσετε τη διάρκεια λειτουργίας και την ώρα λήξης:

- πιέστε το πλήκτρο OK μέχρι να εμφανιστεί στην οθόνη η μικρή διάρκεια ένδειξη *dur*, ενώ το σύμβολο ⏰ θα αναβοσβήνει,
- ρυθμίστε τον επιθυμητό χρόνο λειτουργίας με τα πλήκτρα $< / >$ όπως στην ημιαυτόματη λειτουργία,
- πιέστε το πλήκτρο OK μέχρι να εμφανιστεί στην οθόνη η μικρή διάρκεια ένδειξη *End*, ενώ το σύμβολο ⏰ θα αναβοσβήνει,
- ρυθμίστε τον χρόνο απενεργοποίησης (τερματισμός λειτουργίας) με τα πλήκτρα $< / >$, ο οποίος φτάνει μέχρι τις 23 ώρες και 59 λεπτά,

- ρυθμίστε τον επιλογέα λειτουργίας του φούρνου και τον επιλογέα ρύθμισης της θερμοκρασίας στις θέσεις που πρέπει να λειτουργήσει ο φούρνος. Τα σύμβολα ⏰ και ⏰ είναι ενεργοποιημένα, η λειτουργία του φούρνου θα ξεκινήσει από τη στιγμή που προκύπτει από τη διαφορά μεταξύ του καθορισμένου χρόνου λήξης και του καθορισμένου χρόνου λειτουργίας (για παράδειγμα, ο καθορισμένος χρόνος λειτουργίας είναι 1 ώρα, ο καθορισμένος χρόνος λήξης είναι 14,00, ο φούρνος θα ενεργοποιηθεί αυτόματα στις 13:00).

Την ώρα λήξης της λειτουργίας ο φούρνος θα απενεργοποιηθεί αυτόματα, η ηχητική σηματοδότηση θα ενεργοποιηθεί ενώ θα αναβοσβήνουν τα σύμβολα ⏰ και ⏰ ,

- τοποθετήστε τους επιλογείς λειτουργίας του φούρνου και ρύθμισης της θερμοκρασίας στη θέση απενεργοποίησης
- πιέστε και κρατήστε πατημένο το πλήκτρο $< / >$ ή OK για να σταματήσετε το ηχητικό σήμα, τα σύμβολα ⏰ και ⏰ θα σβήσουν, ενώ στην οθόνη μετά από 7 δευτερόλεπτα θα εμφανιστεί η τρέχουσα ώρα.

Διαγραφή ρυθμίσεων

Μπορείτε να επαναφέρετε τις ρυθμίσεις του χρονοδιακόπτη ή της αυτόματης λειτουργίας ανά πάσα στιγμή.

Διαγραφή ρυθμίσεων αυτόματης λειτουργίας:

- πιέστε ταυτόχρονα τα πλήκτρα $< / >$,

Διαγραφή ρυθμίσεων χρονοδιακόπτη:

- με το πλήκτρο OK επιλέξτε τη λειτουργία χρονοδιακόπτη,
- πιέστε ταυτόχρονα τα τα πλήκτρα $< / >$,

ΛΕΙΤΟΥΡΓΙΑ

Αλλαγή ήχου ηχητικού σήματος

Ο ήχος του ηχητικού σήματος μπορεί να αλλάξει με τον ακόλουθο τρόπο:

- πιάστε ταυτόχρονα τα πλήκτρα < / > ,
- με τα πλήκτρα ok επιλέξτε τη λειτουργία *ton*, οι ενδείξεις της οθόνης θα αναβοσβήνουν:
- με τα πλήκτρα < / > επιλέξτε τον κατάλληλο ήχο:
από το 1 έως το 3 με τοπλήκτρο >
από το 3 έως το 1 με τοπλήκτρο < .

Αλλαγή φωτεινότητας της οθόνης

Είναι δυνατή η αλλαγή της φωτεινότητας της οθόνης στην περιοχή από 1 έως 9, όπου 1 είναι η σκοτεινότερη ρύθμιση και 9 η φωτεινότερη. Η τιμή που εισάγεται ισχύει όταν το ρολόι δεν είναι ενεργοποιημένο (ο χρήστης δεν έχει αγγίξει κανένα από τα πλήκτρα για τουλάχιστον 7 δευτερόλεπτα).

Η φωτεινότητα της οθόνης μπορεί να αλλάξει ως εξής:

- πατήστε ταυτόχρονα τα πλήκτρα < / > ,
- με το πλήκτρο ok επιλέξτε τη λειτουργία *bri* (με το πρώτο πάτημα εμφανίζεται η λειτουργία ήχου, με το δεύτερο η ένδειξη *bri*).
- με τα πλήκτρα < / > επιλέξτε την κατάλληλη φωτεινότητα:
από το 1 έως το 9 με τοπλήκτρο >
από το 9 έως το 1 με τοπλήκτρο < .

Προσοχή!

Όταν το ρολόι είναι ενεργοποιημένο (ο χρήστης έχει πατήσει το πλήκτρο εντός των τελευταίων 7 δευτερολέπτων) η φωτεινότητα της οθόνης είναι στο μέγιστο επίπεδο.

Νυχτερινή λειτουργία

Από τις 22:00 έως τις 6:00 το ρολόι μειώνει αυτόματα τη φωτεινότητα της οθόνης.

ΛΕΙΤΟΥΡΓΙΑ

Λειτουργίες φούρνου και χειρισμός

Φούρνος με αυτόματη κυκλοφορία αέρα (με ανεμιστήρα και κυκλική αντίσταση)

Ο φούρνος μπορεί να θερμανθεί με τη χρήση της πάνω και της κάτω αντίστασης, με το γκριλ ή με τη χρήση της κυκλικής αντίστασης του ανεμιστήρα (θερμός αέρας). Η λειτουργία του φούρνου ελέγχεται από τον διακόπτη λειτουργίας του -για να ενεργοποιήσετε μια συγκεκριμένη λειτουργία, πρέπει να γυρίσετε τον διακόπτη στην επιλεγμένη θέση-, καθώς επίσης και από τον διακόπτη ρύθμιση της θερμοκρασίας - για να ρυθμίσετε τη θερμοκρασία περιστρέψτε τον διακόπτη σε μία θέση ώστε να επιλέξετε τη συγκεκριμένη θερμοκρασία.

Ο φούρνος είναι εξοπλισμένος με πιεζόμενους διακόπτες. Για να επιλέξετε μία λειτουργία, ακολουθήστε τα παρακάτω βήματα:

1. Πιέστε απαλά κι ελευθερώστε έναν διακόπτη για να βγει προς τα έξω,
2. Γυρίστε τον διακόπτη επιλογής λειτουργίας στην επιθυμητή λειτουργία.

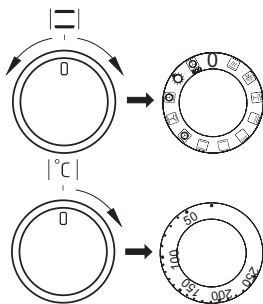

Ο φούρνος απενεργοποιείται όταν γυρίσετε και τους δύο αυτούς διακόπτες στη θέση "●"/"0".

Προσοχή!

Οποιαδήποτε λειτουργία και να επιλέξετε, ο φούρνος θα ενεργοποιηθεί μόνον αφού επιλέξετε μια θερμοκρασία από τον διακόπτη ρύθμισης θερμοκρασίας.

0 Ο φούρνος είναι κλειστός.



Γρήγορη προθέρμανση

Πάνω αντίσταση, γκριλ και ανεμιστήρας σε λειτουργία. Επιλέξτε αυτή τη λειτουργία για να προθερμάνετε τον φούρνο.



Ξεπάγωμα

Λειτουργεί μόνο ο ανεμιστήρας, ενώ όλες οι άλλες αντιστάσεις είναι απενεργοποιημένες.



Ανεμιστήρας με ενισχυμένο ψήσιμο

Όταν ο διακόπτης είναι τοποθετημένος σε αυτήν τη θέση, ενεργοποιούνται ταυτόχρονα ο ανεμιστήρας και το ενισχυμένο ψήσιμο. Στην πράξη, η λειτουργία αυτή επιταχύνει τη διαδικασία ψησίματος και βελτιώνει τη γεύση του φαγητού. Θα πρέπει να χρησιμοποιείτε το γκριλ αποκλειστικά με την πόρτα του φούρνου κλειστή.



Ενισχυμένο ψήσιμο (σούπερ γκριλ)

Σε αυτήν τη θέση ενεργοποιούνται το γκριλ και η πάνω αντίσταση. Αυτό έχει ως αποτέλεσμα να αυξηθεί η θερμοκρασία στο πάνω μέρος του εσωτερικού του φούρνου, που βοηθάει στο μαγείρεμα μεγάλων μεριδών αλλά και στο να ξεροψηθεί το φαγητό.



Γκριλ

Το γκριλ χρησιμοποιείται για να μαγειρέψετε μικρές μερίδες κρέατος: μπριζόλες, σνίτσελ, ψάρια, τοστ, λουκάνικα (το πάχος τους δεν πρέπει να υπερβαίνει τα 2-3 εκατοστά και θα πρέπει να τα γυρνάτε κατά τη διάρκεια του ψησίματος).

ΛΕΙΤΟΥΡΓΙΑ



Κάτω αντίσταση

Σε αυτή τη θέση ο φούρνος θερμαίνεται μόνο από την κάτω αντίσταση. Επιλέξτε για να ψήσετε κέικ από κάτω προς τα πάνω (κατάλληλο για υγρά κέικ ή κέικ με φρούτα).



Πάνω και κάτω αντίσταση

Επιλέγουμε αυτή τη θέση για συμβατικό ψήσιμο. Η ρύθμιση αυτή είναι κατάλληλη για ψήσιμο κέικ, κρεάτων, ψαριών, ψωμιού, πίτσας σε ένα επίπεδο (είναι απαραίτητο να προθερμάνετε τον φούρνο και να χρησιμοποιήσετε ένα ταψί ψησίματος).



Ανεμιστήρας με κυκλική αντίσταση (θερμός αέρας)

Σε αυτή τη θέση η θέρμανση του φούρνου γίνεται από μία κυκλική αντίσταση με εξαναγκασμένη κυκλοφορία αέρα, από έναν ανεμιστήρα που βρίσκεται στο κέντρο του πίσω μέρος του θαλάμου ψησίματος. Σε αυτή τη περίπτωση χρησιμοποιήστε χαμηλότερες θερμοκρασίες από ότι στον συμβατικό φούρνο. Με αυτόν τον τρόπο μαγειρέματος επιτυγχάνεται η ομοιόμορφη διανομή της θερμότητας στο φαγητό που μαγειρεύεται μέσα στον φούρνο.



Πάνω και κάτω αντίσταση και ανεμιστήρας.

Αυτή η λειτουργία είναι η πιο κατάλληλη για κέικ. Αν την επιλέξετε ενώ ο διακόπτης θερμοκρασίας είναι στο 0, θα λειτουργήσει μόνον ο ανεμιστήρας. Με αυτήν τη λειτουργία μπορείτε να κρυσώσετε το φαγητό ή το εσωτερικό του φούρνου.



Θερμός αέρας και κάτω αντίσταση

Σε αυτήν τη θέση ενεργοποιούνται ο ανεμιστήρας με την κυκλική αντίσταση και η κάτω αντίσταση, αυξάνοντας τη θερμοκρασία στο κάτω μέρος του φαγητού που μαγειρεύετε.

Επιλέξτε για υγρά κέικ και πίτσα.



Ανεξάρτητος φωτισμός φούρνου

Γυρίστε τον διακόπτη σε αυτή τη θέση για να ανάψει το φως στο εσωτερικό του φούρνου.



Εco ψήσιμο με ανεμιστήρα

Αυτή είναι μία βελτιστοποιημένη λειτουργία ψησίματος, σχεδιασμένη για να εξοικονομείται ενέργεια ενώ ψήνετε το φαγητό. Σε αυτή τη θέση του διακόπτη, το φως στο εσωτερικό του φούρνου παραμένει σβηστό.

Η ενεργοποίηση του φούρνου επισημαίνεται από δύο φωτεινές ενδείξεις (**R** και **L**). Η ένδειξη **R** σημαίνει ότι ο φούρνος λειτουργεί. Όταν η ένδειξη **L** σβήσει, σημαίνει ότι ο φούρνος έχει φτάσει στην επιθυμητή θερμοκρασία.

Εάν η συνταγή σας απαιτεί να προθερμάνετε τον φούρνο τοποθετήστε το φαγητό στον φούρνο αφού σβήσει η ένδειξη **L** για πρώτη φορά. Κατά τη διάρκεια του ψησίματος, η ένδειξη **L** θα ανάβει και θα σβήνει περιοδικά, ώστε να διατηρείται η θερμοκρασία του θαλάμου σταθερή.

Η ένδειξη **R** μπορεί επίσης να ανάψει όταν ο διακόπτης επιλογής λειτουργίας είναι γυρισμένος στην επιλογή «ανεξάρτητος φωτισμός».

ΛΕΙΤΟΥΡΓΙΑ

Χρήση του γκριλ

Η λειτουργία του γκριλ βασίζεται στην εκπομπή υπέρυθρης θερμότητας πάνω στο πιάτο από το ενσωματωμένο θερμαντικό στοιχείο.

Για να ενεργοποιήσετε το γκριλ:

- Τοποθετήστε τον διακόπτη επιλογής λειτουργίας στην ένδειξη γκριλ.
- Προθερμάνετε τον φούρνο με κλειστή πόρτα για περίπου 5 λεπτά.
- Τοποθετείστε το ταψί στον φούρνο στην επιθυμητή θέση. Στην περίπτωση που ψήνετε σε σχάρα, τοποθετήστε από κάτω ένα ταψί για να συλλέξετε τυχόν υγρά και λίπη.
- Κλείστε την πόρτα του φούρνου.

Όταν επιλέγετε τις λειτουργίες γκριλ ή ενισχυμένο ψήσιμο (σούπερ γκριλ), η θερμοκρασία πρέπει να είναι 220°C.

Όταν επιλέγετε τη λειτουργία ανεμιστήρα κι ενισχυμένο ψήσιμο, η θερμοκρασία δεν πρέπει να υπερβαίνει τους 190°C.

Προειδοποίηση!

Όταν επιλέγετε τη λειτουργία γκριλ συστήνεται να έχετε την πόρτα του φούρνου κλειστή.

Όταν έχετε επιλέξει τη λειτουργία γκριλ, αναπτύσσονται υψηλές θερμοκρασίες στα προσβάσιμα μέρη της συσκευής. Κρατήστε τα παιδιά μακριά.

Ψήσιμο κέικ

- Συνιστάται η χρήση των ταψιών που συνοδεύουν τη συσκευή κατά την αγορά.
- Μπορείτε να χρησιμοποιήσετε οποιοδήποτε άλλο ταψί ή φόρμα κέικ τα οποία θα πρέπει να τα τοποθετήσετε επάνω στη σχάρα ψησίματος. Για καλύτερο ψήσιμο χρησιμοποιήστε ταψί μαύρου χρώματος που διαχέει τη θερμότητα καλύτερα και σε μικρότερο χρονικό διάστημα.
- Ταψιά και σκευή με λαμπερές και γυαλιστερές επιφάνειες, δεν ενδείκνυνται όταν επιλέγετε το συμβατικό ψήσιμο (επάνω και κάτω αντίσταση), γιατί μπορεί να προκαλέσουν ατελές ψήσιμο της βάσης του κέικ.
- Όταν χρησιμοποιείτε τη λειτουργία ανεμιστήρα με αντίσταση, δεν είναι απαραίτητο να προθερμάνετε τον φούρνο. Σε οποιαδήποτε άλλη λειτουργία ψησίματος, θα πρέπει να προθερμάνετε τον φούρνο πριν τοποθετήσετε το κέικ μέσα.
- Πριν βγάλετε το κέικ από τον φούρνο, ελέγξτε αν είναι έτοιμο χρησιμοποιώντας ένα ξυλάκι (βυθίστε το ξυλάκι στο κέικ, αν το κέικ είναι έτοιμο το ξυλάκι θα βγει στεγνό και καθαρό).
- Αφήστε το κέικ μέσα στον φούρνο 5 λεπτά αφού τον έχετε απενεργοποιήσει.
- Η θερμοκρασία ψησίματος στη λειτουργία ανεμιστήρα με αντίσταση (θερμός αέρας) είναι συνήθως 20 – 30°C χαμηλότερη από ότι στο συμβατικό ψήσιμο (πάνω και κάτω αντιστάσεις).
- Τα νούμερα που αναφέρονται στους πίνακες ψησίματος παρακάτω είναι ενδεικτικά και μπορούν να αλλάξουν ανάλογα με τις προσωπικές σας επιλογές και την εμπειρία σας.
- Αν οι πληροφορίες και οι συμβουλές που σας δίνονται για κάποια συγκεκριμένη συνταγή είναι εντελώς διαφορετικές από αυτές που σας δίνονται σε αυτό το εγχειρίδιο, είναι προτιμότερο να ακολουθήσετε αυτές που αναγράφονται στο παρόν εγχειρίδιο.

Ψήσιμο κρεάτων

- Χρησιμοποιήστε τον φούρνο για να μαγειρέψετε κομμάτια κρέατος πάνω από ένα κιλό. Για μικρότερες ποσότητες επιλέξτε τις εστίες μαγειρέματος.
- Χρησιμοποιήστε πυρίμαχο σκεύος με χειρολαβές ανθεκτικές στις υψηλές θερμοκρασίες.
- Όταν ψήνετε κάποιο κρέας πάνω στη σχάρα, συνιστάται να τοποθετήσετε ένα ταψί με μικρή ποσότητα νερού στο κάτω μέρος του φούρνου.
- Συνιστάται να γυρίζετε το κρέας τουλάχιστον μια φορά κατά τη διάρκεια του ψησίματος, για να πετύχετε ομοιόμορφο ψήσιμο. Καλό θα ήταν να αλείφετε το κρέας κατά διαστήματα με χυμούς ή αλατισμένο νερό. Μη ρίχνετε ποτέ κρύο νερό πάνω στο κρέας την ώρα που ψήνεται.

ΨΗΣΙΜΟ ΣΤΟΝ ΦΟΥΡΝΟ - ΠΡΑΚΤΙΚΕΣ ΣΥΜΒΟΥΛΕΣ

ECO ψήσιμο με ανεμιστήρα

















- Το ECO ψήσιμο με ανεμιστήρα είναι μία βελτιστοποιημένη λειτουργία ψησίματος, σχεδιασμένη για να εξοικονομείται ενέργεια ενώ ψήνετε το φαγητό.
- Δεν μπορείτε να μειώσετε τον χρόνο ψησίματος θέτοντας υψηλότερη θερμοκρασία. Δεν συνιστάται η προθέρμανση του φούρνου.
- Μην αλλάζετε τη ρύθμιση της θερμοκρασίας και μην ανοίγετε την πόρτα του φούρνου κατά το ψήσιμο.

Ενδειγμένες ρυθμίσεις για Eco ψήσιμο με ανεμιστήρα

Τύπος φαγητού	Λειτουργίες φούρνου	Θερμοκρασία (°C)	Επίπεδο	Χρόνος σε λεπτά
Κέικ	 ECO	180 - 200	2 - 3	50 - 70
Κέικ μαγιάς/ Με παντεσπάνι	 ECO	180 - 200	2	50 - 70
Ψάρι	 ECO	190 - 210	2 - 3	45 - 60
Μοσχάρι	 ECO	200 - 220	2	90 - 120
Χοιρινό	 ECO	200 - 220	2	90 - 160
Κοτόπουλο	 ECO	180 - 200	2	80 - 100

ΨΗΣΙΜΟ ΣΤΟΝ ΦΟΥΡΝΟ - ΠΡΑΚΤΙΚΕΣ ΣΥΜΒΟΥΛΕΣ

Φούρνος με αυτόματη κυκλοφορία αέρα (με ανεμιστήρα και κυκλική αντίσταση)

Τύπος φαγητού	Λειτουργίες φούρνου	Θερμοκρασία (°C)	Επίπεδο	Χρόνος σε λεπτά
Κέικ		160 - 200	2 - 3	30 - 50
Κέικ μαγιάς/ Με παντεσπάνι		160 - 170 ¹⁾	3	25 - 40 ²⁾
Κέικ μαγιάς/ Με παντεσπάνι		155 - 170 ¹⁾	3	25 - 40 ²⁾
Πίτσα		200 - 230 ¹⁾	2 - 3	15 - 25
Ψάρι		210 - 220	2	45 - 60
Ψάρι		160 - 180	2 - 3	45 - 60
Ψάρι		190	2 - 3	60 - 70
Λουκάνικο		200 - 220	4	14 - 18
Μοσχάρι		225 - 250	2	120 - 150
Μοσχάρι		160 - 180	2	120 - 160
Χοιρινό		160 - 230	2	90 - 120
Χοιρινό		160 - 190	2	90 - 120
Κοτόπουλο		180 - 190	2	70 - 90
Κοτόπουλο		160 - 180	2	45 - 60
Κοτόπουλο		175 - 190	2	60 - 70
Λαχανικά		190 - 210	2	40 - 50
Λαχανικά		170 - 190	3	40 - 50

Οι χρόνοι αντιστοιχούν σε φαγητά που τοποθετούνται σε κρύο φούρνο. Για προθερμασμένο φούρνο οι χρόνοι πρέπει να μειωθούν κατά 5-10 λεπτά.











¹⁾ Προθέρμανση

²⁾ Ψήσιμο μικρότερων ποσοτήτων

Σημείωση: Τα στοιχεία που δίνονται στον παραπάνω πίνακα είναι σχετικά και μπορούν να αλλάξουν ανάλογα με την εμπειρία και τις προτιμήσεις σας.

ΔΕΙΓΜΑΤΑ ΦΑΓΗΤΩΝ. Σύμφωνα με το Πρότυπο EN 60350-1.

Μαγείρεμα (baking)



Τύπος φαγητού	Εξάρτημα	Επίπεδο	Λειτουργία φούρνου	Θερμοκρασία (°C)	Χρόνος μαγειρέματος ²⁾ (min.)
Μικρά κέικ	Δίσκος ψησίματος κέικ	4		160 ¹⁾	28 - 32 ²⁾
	Δίσκος ψησίματος κέικ	3		155 ¹⁾	23 - 26 ²⁾
	Δίσκος ψησίματος κέικ	3		150 ¹⁾	26 - 30 ²⁾
	Δίσκος ψησίματος κέικ Δίσκος ψησίματος (roasting)	2 + 4 2 - δίσκος ψησίματος κέικ ή δίσκος ψησίματος (roasting) 4 - δίσκος ψησίματος κέικ			150 ¹⁾
Κουλουράκια	Δίσκος ψησίματος κέικ	3		150 - 160 ¹⁾	30 - 40 ²⁾
	Δίσκος ψησίματος κέικ	3		150 - 170 ¹⁾	25 - 35 ²⁾
	Δίσκος ψησίματος κέικ	3		150 - 170 ¹⁾	25 - 35 ²⁾
	Δίσκος ψησίματος κέικ Δίσκος ψησίματος (roasting)	2 + 4 2 - δίσκος ψησίματος κέικ ή δίσκος ψησίματος (roasting) 4 - δίσκος ψησίματος κέικ			160 - 175 ¹⁾
Άπαχο αφράτο κέικ	Σχάρα + μαύρα ταψιά ψησίματος διαμέτρου 26cm	2		170 - 180 ¹⁾	38 - 46 ²⁾
Μηλόπιτα	Σχάρα + μαύρα ταψιά ψησίματος διαμέτρου 20cm	2 Τα μαύρα ταψιά ψησίματος τοποθετημένα διαγώνια, πίσω δεξιά και μπροστά αριστερά		180 - 200 ¹⁾	50 - 65 ²⁾

¹⁾ Προθέρμανση, μη χρησιμοποιείτε τη λειτουργία Άμεσης προθέρμανσης.

²⁾ Οι χρόνοι αντιστοιχούν σε φαγητά που τοποθετούνται σε κρύο φούρνο.



ΔΕΙΓΜΑΤΑ ΦΑΓΗΤΩΝ. Σύμφωνα με το Πρότυπο EN 60350-1.

Ψήσιμο σε γκριλ (grilling)

Τύπος φαγητού	Εξάρτημα	Επίπεδο	Λειτουργία φούρνου	Θερμοκρασία (°C)	Χρόνος (min.)
Φρυγάνισμα λευκού ψωμιού	Σχάρα	4		220 ¹⁾	1,5 - 2,5
Μοσχαρίσια μπιφτέκια	Σχάρα + δίσκος ψησίματος (roasting) (για να συλλέγονται τα σταξίματα)	4 – σχάρα 3 – δίσκος ψησίματος (roasting)		220 ¹⁾	Πρώτη πλευρά 10 - 15 Δεύτερη πλευρά 8 - 13

¹⁾ Προθέρμανση για 8 λεπτά, μη χρησιμοποιείτε τη λειτουργία Άμεσης προθέρμανσης.

Ψήσιμο (roasting)

Τύπος φαγητού	Εξάρτημα	Επίπεδο	Λειτουργία φούρνου	Θερμοκρασία (°C)	Χρόνος (min.)
Ολόκληρο κοτόπουλο	Σχάρα + δίσκος ψησίματος (roasting) (για να συλλέγονται τα σταξίματα)	2 - σχάρα 1 - δίσκος ψησίματος (roasting)		180 - 190	70 - 90
	Σχάρα + δίσκος ψησίματος (roasting) (για να συλλέγονται τα σταξίματα)	2 – σχάρα 1 – δίσκος ψησίματος (roasting)		180 - 190	80 - 100

Οι χρόνοι αντιστοιχούν σε φαγητά που τοποθετούνται σε κρύο φούρνο. Για προθερμασμένο φούρνο οι χρόνοι πρέπει να μειωθούν κατά 5-10 λεπτά περίπου.

ΚΑΘΑΡΙΣΜΟΣ ΚΑΙ ΣΥΝΤΗΡΗΣΗ

Με τον σωστό καθαρισμό και την τακτική συντήρηση της κουζίνας σας εξασφαλίζετε την απρόσκοπτη και καλή λειτουργία της για μεγάλο χρονικό διάστημα.

Προτού αρχίσετε τον καθαρισμό της συσκευής, βεβαιωθείτε ότι είναι κλειστή και ότι όλοι οι διακόπτες είναι γυρισμένοι στην ένδειξη “●”/“0”. Μην επιχειρήσετε να καθαρίσετε τη συσκευή αν δεν έχει κρυώσει εντελώς.

Κεραμική εστία

- Η εστία πρέπει να καθαρίζεται πάντα μετά από κάθε χρήση. Συστήνεται, εάν κάτι τέτοιο είναι εφικτό, η εστία να καθαρίζεται ενώ είναι ακόμα ζεστή (αφού πρώτα σβήσει η ένδειξη της θερμικής ζώνης). Μην αφήσετε να συσσωρευθεί βρωμιά στην εστία - ειδικά βρωμιές που προέρχονται από καμένα υπολείμματα υγρών.
- Κατά τον καθαρισμό, μη χρησιμοποιείτε καθαριστικά με πολύ ισχυρή λειαντική δράση, όπως σκόνες που περιέχουν λειαντικά, λειαντικές πέτρες, συρματόβουρτσες, ελαφρόπετρες κ.λπ. Αυτά τα καθαριστικά μπορεί να χαράξουν την εστία σας προξενώντας ανεπανόρθωτη βλάβη.
- Μεγάλες κι επίμονες βρωμιές μπορούν να αφαιρεθούν με τη χρήση ειδικής ξύστρας. Χρησιμοποιείστε τη ξύστρα με ιδιαίτερη προσοχή ώστε να μην προξενήσετε ζημιά στην εστία κατά τον καθαρισμό.

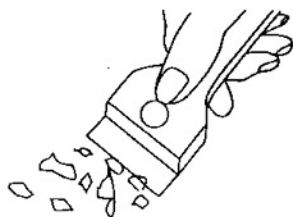

Ξύστρα καθαρισμού

Προσοχή! Κατά τη χρήση της ξύστρας πρέπει πάντα η κοφτερή λεπίδα της να είναι καλυμμένη (αυτό επιτυγχάνεται με τη ρύθμιση του καλύμματος - απλώς πιέστε το με το δάχτυλό σας). Πρέπει να είστε πολύ προσεκτικοί κατά τη χρήση του συγκεκριμένου εργαλείου, καθώς μπορεί να προκαλέσει σοβαρό τραυματισμό.

Κρατήστε το μακριά από παιδιά.

- Για τον καθαρισμό της εστίας συστήνεται η χρήση ήπιων καθαριστικών, όπως τα υγρά ή αλοιφές για την απομάκρυνση λιπών και ελαίων. Σε περίπτωση που δεν έχετε πρόσβαση σε καθαριστικά ειδικά για κεραμικές εστίες, μπορείτε να χρησιμοποιείτε διάλυμα ζεστού νερού με λίγο υγρό καθαρισμού για τα πιάτα ή ειδικό καθαριστικό για ανοξειδωτους νεροχύτες.

ΚΑΘΑΡΙΣΜΟΣ ΚΑΙ ΣΥΝΤΗΡΗΣΗ

Φούρνος

- Ο φούρνος πρέπει να καθαρίζεται μετά από κάθε χρήση. Όταν καθαρίζετε τον φούρνο, το φως πρέπει να είναι αναμμένο ώστε να μπορείτε να βλέπετε καλύτερα τις επιφάνειές του.
- Ο θάλαμος ψησίματος πρέπει να καθαρίζεται με ζεστό νερό και μικρή ποσότητα καθαριστικού υγρού.
- **Καθαρισμός με ατμό:**
 - Τοποθετήστε 250ml νερού (1 ποτήρι) μέσα σε ένα μπολ που είναι κατάλληλο για χρήση σε φούρνο και τοποθετήστε το στο πρώτο επίπεδο από το κάτω μέρος.
 - Κλείστε την πόρτα του φούρνου.
 - Ρυθμίστε τη θερμοκρασία στους 50°C, κι επιλέξτε τη λειτουργία κάτω αντίστασης. 
 - Αφήστε τον φούρνο να λειτουργήσει για περίπου 30 λεπτά.
 - Ανοίξτε την πόρτα του φούρνου, σκουπίστε τον θάλαμο με ένα μαλακό πανί ή με σφουγγαράκι και καθαρίστε με ζεστό νερό και καθαριστικό υγρό.

Προσοχή!

Μη χρησιμοποιείτε καθαριστικά με λειαντική δράση για τον καθαρισμό και τη συντήρηση της γυάλινης πρόσοψης της συσκευής.

Αντικατάσταση της λάμπας αλογόνου του φούρνου

Για να αποφύγετε την πιθανότητα ηλεκτροπληξίας, πριν αντικαταστήσετε την λάμπα αλογόνου βεβαιωθείτε ότι ο εξοπλισμός είναι απενεργοποιημένος.

- Τοποθετήστε όλους τους επιλογείς ρύθμισης στο σημείο «●» / «0» και αποσυνδέστε την παροχή ηλεκτρικού ρεύματος.
- Ξεβιδώστε και πλύνετε το κάλυμμα της λάμπας και θυμηθείτε να το στεγνώσετε καλά.
- Αφαιρέστε τη λάμπα αλογόνου χρησιμοποιώντας ένα πανί ή χαρτί, ενώ αν είναι απαραίτητο αντικαταστήστε τη λάμπα αλογόνου με μία καινούρια G9.
 - τάση 230V
 - Ισχύς 25
- Περάστε προσεκτικά τη λάμπα αλογόνου στην υποδοχή της.
- Περάστε το κάλυμμα της λάμπας.

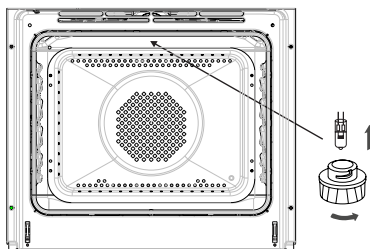

Φωτισμός φούρνου

Προσοχή: Κατά την τοποθέτηση προσέξτε να μην αγγίξετε τη λάμπα αλογόνου με τα δάχτυλά σας!

ΚΑΘΑΡΙΣΜΟΣ ΚΑΙ ΣΥΝΤΗΡΗΣΗ

- Οι φούρνοι που φέρουν το σύμβολο **D** είναι εξοπλισμένοι με αφαιρούμενους πλαϊνούς οδηγούς (ράγες στήριξης). Για να τους αφαιρέσετε προκειμένου να τους καθαρίσετε:
 - 1) Τραβήξτε το μπροστινό μπράτσο.
 - 2) Γείρετε τον οδηγό και αφαιρέστε το πίσω μπράτσο.

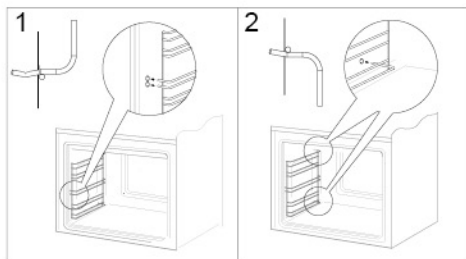

Αφαίρεση των πλαϊνών οδηγών

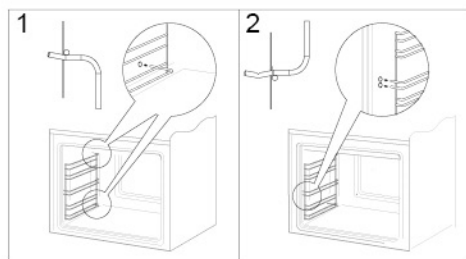

Τοποθέτηση των πλαϊνών οδηγών

Αφαίρεση της πόρτας

Προκειμένου να αποκτήσετε ευκολότερη πρόσβαση στον θάλαμο ψησίματος για να τον καθαρίσετε, μπορείτε να αφαιρέσετε την πόρτα του φούρνου. Για να το κάνετε αυτό, σηκώστε τις ασφάλειες των μεντεσέδων προς τα πάνω (εικ. Α). Κλείστε ελαφρώς την πόρτα και ανασηκώστε την ενώ ταυτόχρονα την τραβάτε προς το μέρος σας. Για να την επανατοποθετήσετε στη θέση της, κάντε ακριβώς το αντίστροφο.

Βεβαιωθείτε ότι το άγκιστρο του μεντεσέ έχει τοποθετηθεί σωστά στην προεξοχή της βάσης του μεντεσέ. Αφού τοποθετήσετε την πόρτα στον φούρνο, φροντίστε ώστε να επανέλθουν

και πάλι στη θέση τους οι ασφάλειες του μεντεσέδων.

Στην περίπτωση που οι ασφάλειες δεν είναι σωστά κατεβασμένες υπάρχει πιθανότητα να προκληθεί βλάβη στους μεντεσέδες κατά το κλείσιμο της πόρτας.

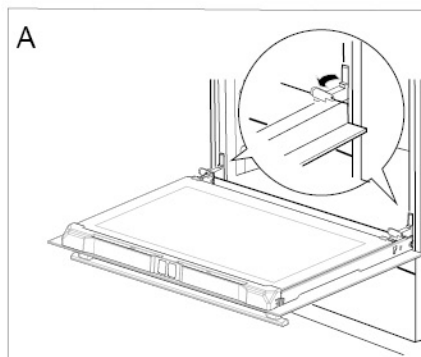

Σηκώνοντας τις ασφάλειες των μεντεσέδων

Αφαίρεση του εσωτερικού κρυστάλλου

1. Ελευθερώστε το πάνω κάλυμμα της πόρτας (εικ. Β, Γ).

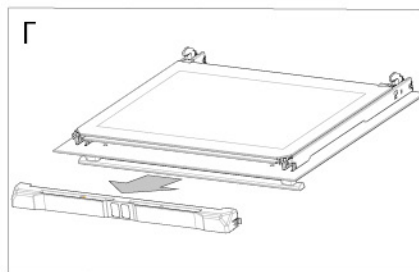
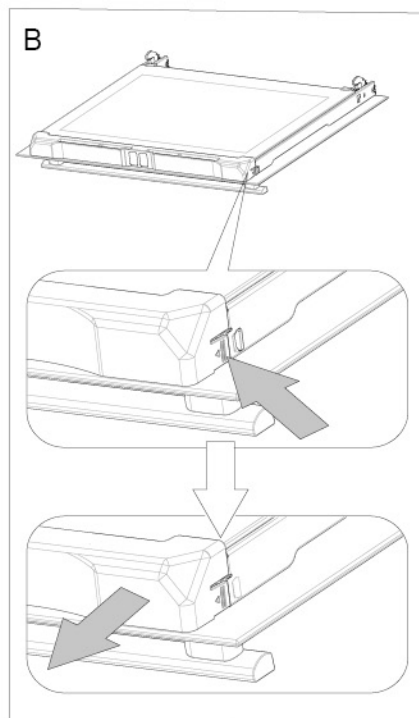

ΚΑΘΑΡΙΣΜΟΣ ΚΑΙ ΣΥΝΤΗΡΗΣΗ

2. Τραβήξτε το εσωτερικό κρύσταλλο από τη θέση του (στο κάτω μέρος της πόρτας). Αφαιρέστε το εσωτερικό κρύσταλλο (εικ. Δ).
3. Καθαρίστε το κρύσταλλο με ζεστό νερό και λίγο ήπιο απορρυπαντικό.

Ακολουθήστε την αντίστροφη διαδικασία για να επανατοποθετήσετε το κρύσταλλο στην πόρτα. Η λεία επιφάνεια πρέπει να τοποθετηθεί προς τα επάνω.

Σημαντικό! Μην πιέζετε το πάνω κάλυμμα και από τις δύο πλευρές της πόρτας ταυτόχρονα.

Για να τοποθετήσετε σωστά το πάνω κάλυμμα, εφαρμόστε πρώτα την αριστερή πλευρά στην πόρτα και στη συνέχεια πιέστε τη δεξιά πλευρά μέχρι να ακουστεί ο χαρακτηριστικός ήχος «κλικ». Μετά, πιέστε και την αριστερή πλευρά μέχρι να ακουστεί ο ίδιος ήχος.

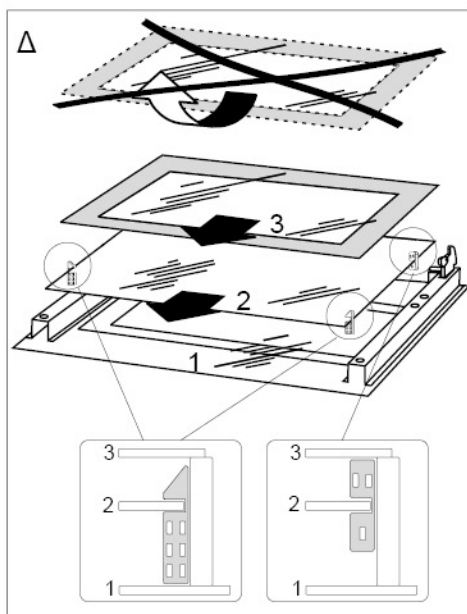

Αφαίρεση εσωτερικού κρύσταλλου

Τακτικοί έλεγχοι

Πέρα από τη διατήρηση του φούρνου καθαρού, πρέπει επίσης:

- να διεξάγετε περιοδικούς ελέγχους των διακοπών χειρισμού και των μονάδων μαγειρέματος του φούρνου. Μετά από τη λήξη της εγγύησης συνιστάται να γίνεται έλεγχος του φούρνου από ένα εξουσιοδοτημένο συνεργείο κάθε δύο χρόνια,
- να διορθώνετε λειτουργικά προβλήματα,
- να διεξάγετε περιοδική συντήρηση των μονάδων μαγειρέματος του φούρνου.

Προσοχή!

Όλοι οι έλεγχοι και οι πιθανές επισκευές, πρέπει να πραγματοποιούνται από εξειδικευμένους αδειούχους τεχνικούς κι εξουσιοδοτημένα service της εταιρείας.

ΣΥΜΒΟΥΛΕΣ ΣΕ ΠΕΡΙΠΤΩΣΗ ΑΝΑΓΚΗΣ

Σε περίπτωση έκτακτης ανάγκης πρέπει να:

- Απενεργοποιήσετε όλα τα μέρη της συσκευής που είναι σε λειτουργία.
- Κλείσετε την παροχή ρεύματος.
- Καλέσετε την τεχνική υποστήριξη.
- Ορισμένα μικροπρόβλήματα μπορούν να επιλυθούν και από εσάς, αν ακολουθήσετε τις παρακάτω οδηγίες.
- Πριν καλέσετε το τμήμα εξυπηρέτησης καταναλωτών, παρακαλούμε ελέγξτε τα σημεία που περιγράφονται στον παρακάτω πίνακα.

ΠΡΟΒΛΗΜΑ	ΑΙΤΙΑ	ΛΥΣΗ
1. Η συσκευή δεν λειτουργεί.	Διακοπή παροχής ρεύματος.	Ελέγξτε τον πίνακα του ηλεκτρικού ρεύματος στο σπίτι σας. Στην περίπτωση που υπάρχει κάποια καμένη ασφάλεια αλλάξτε την.
2. Η οθόνη του ηλεκτρονικού προγραμματιστή ναβοσβήνει «0.00».	Η συσκευή είχε αποσυνδεθεί από την παροχή ρεύματος ή είχε γίνει προσωρινή διακοπή ρεύματος.	Ρυθμίστε την τρέχουσα ώρα (ανατρέξτε στην ενότητα «Ηλεκτρονικός προγραμματιστής»)
3. Η εσωτερική λάμπα του θαλάμου ψησίματος δεν λειτουργεί.	Η λάμπα είναι καμένη ή δεν είναι καλά βιδωμένη.	Βιδώστε καλά ή αντικαταστήστε τη λάμπα σύμφωνα με τις οδηγίες (δείτε το τμήμα «Καθαρισμός και συντήρηση»).

ΤΕΧΝΙΚΑ ΧΑΡΑΚΤΗΡΙΣΤΙΚΑ

Τάση λειτουργίας 230 / 400 V ~50Hz

Μέγιστο ηλεκτρικό φορτίο 9,8 kW

Ceramic hob HK7211SP

14,5cm ζώνη μαγειρέματος x 2 1,2 kW

18cm ζώνη μαγειρέματος 1,7 kW

21cm ζώνη μαγειρέματος 2,1 kW

Oven HK7211WA

Κάτω αντίσταση 1,1 kW

Πάνω αντίσταση 0,9 kW

Γκριλ 1,5 kW

Ανεμιστήρας με κυκλική αντίσταση 2,1 kW

Διαστάσεις συσκευής Υ/Π/Β 85 / 60 / 60 cm

Βασικές πληροφορίες:

Αυτό το προϊόν συμμορφώνεται με τα Ευρωπαϊκά Πρότυπα EN 60335-1, EN 60335-2-6. Τα δεδομένα στις ενεργειακές ετικέτες των ηλεκτρικών φούρνων προκύπτουν σύμφωνα με το Πρότυπο EN 60350-1 / IEC 60350-1. Αυτές οι τιμές καθορίζονται από ένα τυπικό φόρτο εργασίας με ενεργές τις λειτουργίες: κάτω και πάνω αντιστάσεις (συμβατικό ψήσιμο) και ψήσιμο με ανεμιστήρα (ψήσιμο με εξαναγκασμένη κυκλοφορία αέρα), αν αυτές οι λειτουργίες είναι διαθέσιμες.

Η ενεργειακή κατάσταση καθορίστηκε σύμφωνα με τις διαθέσιμες λειτουργίες στο προϊόν, σε συνδυασμό με την παρακάτω σειρά προτεραιότητας:

Εξαναγκασμένη κυκλοφορία αέρα ECO (κυκλική αντίσταση + ανεμιστήρας)	
Εξαναγκασμένη κυκλοφορία αέρα ECO (κάτω αντίσταση + πάνω + γκριλ + ανεμιστήρας)	
Συμβατική θέση ECO (κάτω αντίσταση + πάνω)	

Κατά το τεστ ενεργειακής κατανάλωσης, αφαιρέστε τους τηλεσκοπικούς βραχίονες του φούρνου (αν το προϊόν διαθέτει).

Πιστοποιητικό Συμμόρφωσης CE

Ο κατασκευαστής δηλώνει ότι το προϊόν συμμορφώνεται με τις γενικές απαιτήσεις βάσει των ακόλουθων Ευρωπαϊκών Οδηγιών:

- Οδηγία για τη χαμηλή τάση (LVD) 2014/35/EC,
- Οδηγία για την ηλεκτρομαγνητική συμβατότητα (EMC) 2014/30/EC,
- Οδηγία Οικολογικού Σχεδιασμού Προϊόντων (ERP) 2009/125/EC,

και ως εκ τούτου, το προϊόν έχει επισημανθεί με το σύμβολο **CE** και η Δήλωση συμμόρφωσης έχει εκδοθεί για τον κατασκευαστή και είναι στη διάθεση των αρμόδιων ρυθμιστικών αρχών της αγοράς.



ΜΑΪΝΗΤΙΚΗ Α.Ε.
ΕΙΣΑΓΩΓΕΣ - ΑΝΤΙΠΡΟΣΩΠΕΙΕΣ

ΘΕΣΣΑΛΟΝΙΚΗ: ΘΕΣΗ «ΜΠΙΛΛΙΑ», ΠΕΡΙΟΧΗ ΑΕΡΟΔΡΟΜΙΟΥ
57001 – ΘΕΡΜΗ, Τ.Θ. 60541 ΤΗΛ: +30 2310 805980 FAX: +30 2310 805959
ΑΘΗΝΑ: Β. ΑΛΕΞΑΝΔΡΟΥ 39, 12131 – ΠΕΡΙΣΤΕΡΙ
ΤΗΛ: +30 210 9329061-2 FAX: +30 2109373632

E-mail: info@juropro.gr

<https://www.juropro.gr>